

Průřez sifonu a jeho umístění

- _____ Izolační tkanina
- _____ Lepidlo
- _____ Vrstva hydroizolace
- _____ Vyrovnávací stěrka
- _____ Betonový podklad

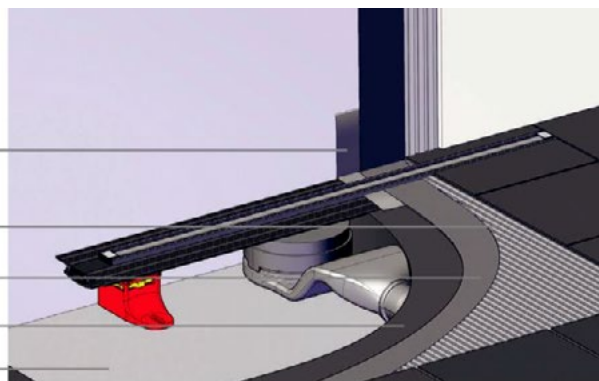

Instalace

- _____ Koncovka
- _____ Rošt
- _____ Set pro nastavování výšky roštu
- _____ Mřížka pro zachytávání nečistot (např.vlasů)
- _____ Koncovka
- _____ Lem pro napojení hydroizolace
- _____ Hrdlo pro napojení sifonu
- _____ S-Sifon
- _____ Výškově nastavitelné nohy

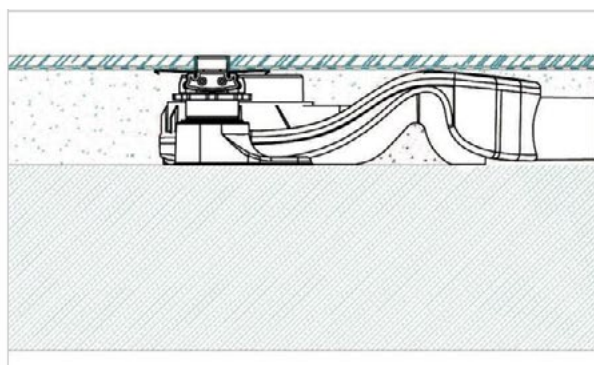
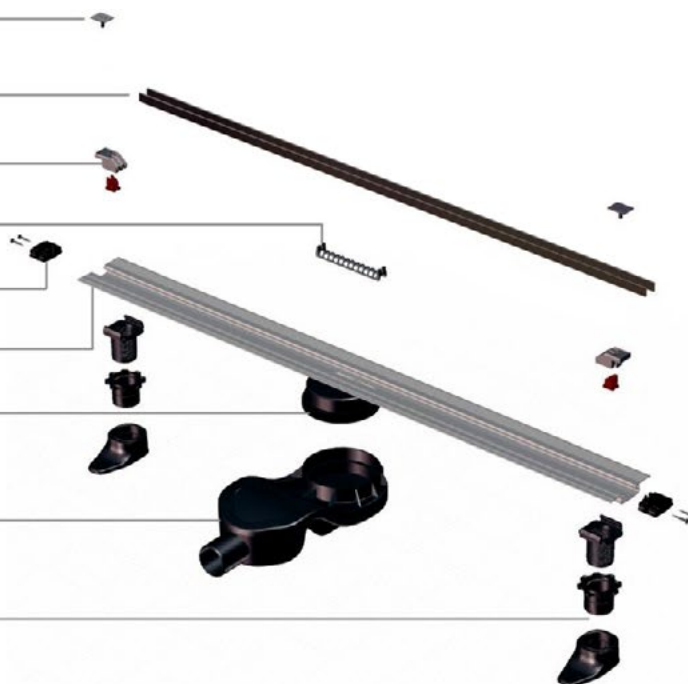

Prierez sifónu a jeho umiestnenie

- _____ Izolačná tkanina
- _____ Lepidlo
- _____ Vrstva hydroizolácie
- _____ Vyrovnávacia stierka
- _____ Betónový podklad

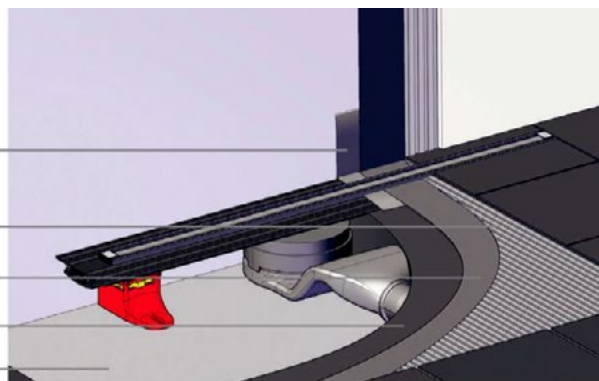

Inštalácia

- _____ Koncovka
- _____ Rošt
- _____ Set pre nastavovanie výšky roštu
- _____ Mriežka pre zachytenie nečistôt (napr.vlasov)
- _____ Koncovka
- _____ Lem pre napojenie hydroizolácie
- _____ Hrdlo pre napojenie sifónu
- _____ S-Sifón
- _____ Výškovo nastaviteľné nohy

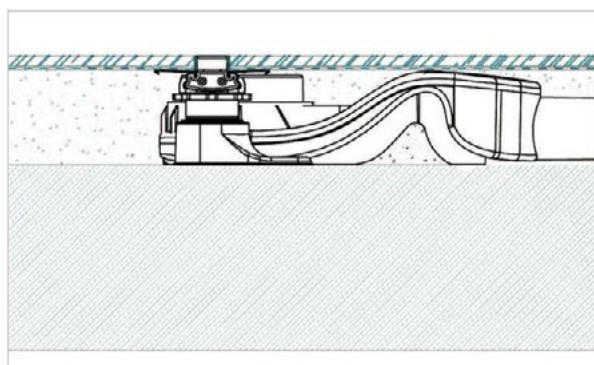
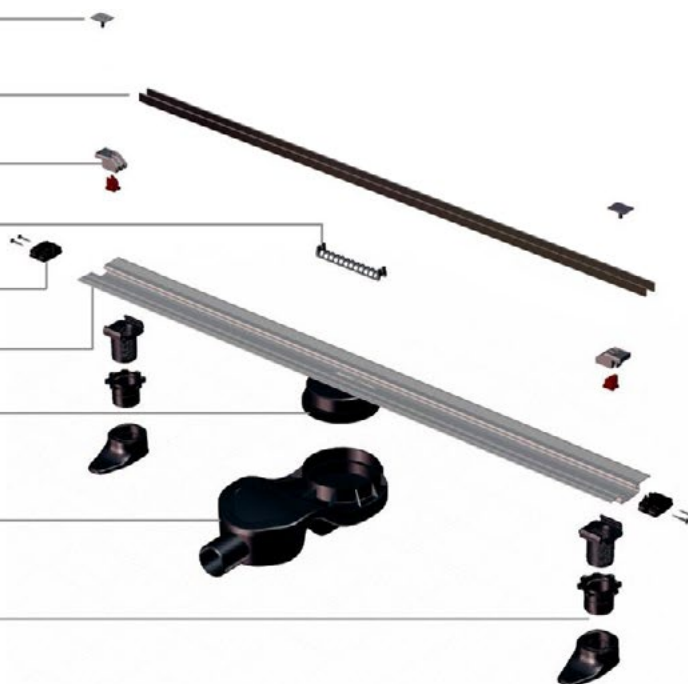

The cross-section of the siphon and its location

- Insulating fabric
- Adhesive
- Waterproofing layer
- Levelling trowel
- Concrete base

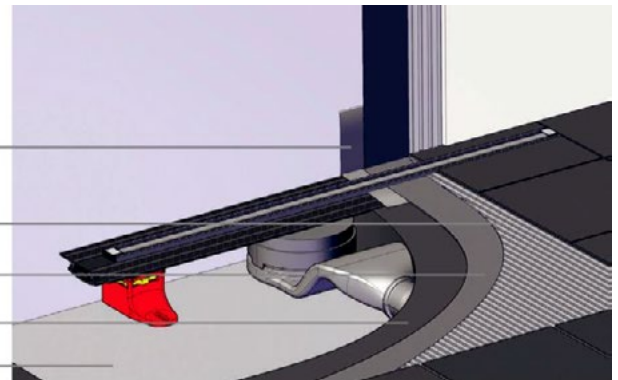

Installation

- End piece
- Grating
- Set for adjusting the height of the grat
- Grid to catch dirt (e.g. hair)
- End piece
- Hem for waterproofing connection
- Siphon connection socket
- S-Siphon
- Height adjustable legs

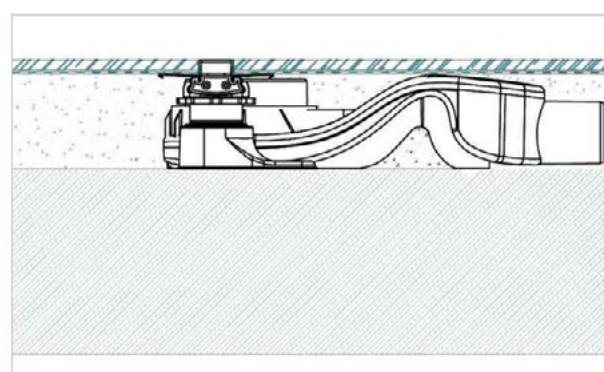

Querschnitt des Siphons und seine Position

- Isolierstoff
- Klebstoff
- Abdichtungsschicht
- Nivelierkelle
- Betonuntergrund

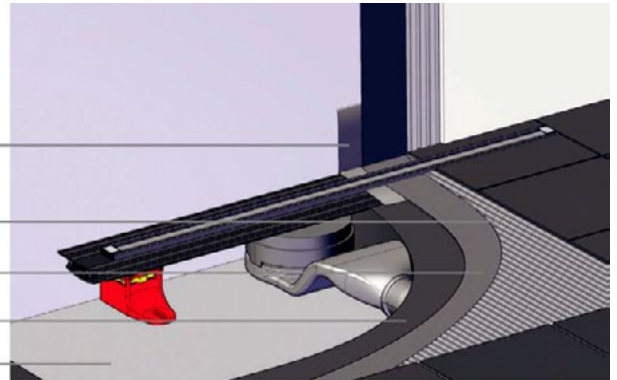

Montage

- Endstück
- Rost
- Set für Rosthöhenverstellung
- Mriežka Schmutzfänger (Haarsieb)
- Endstück
- Saum für Hydroisolation-Anschluss
- Hals für Siphon-Anschluss
- S-Siphon
- Höhenverstellbare Füße

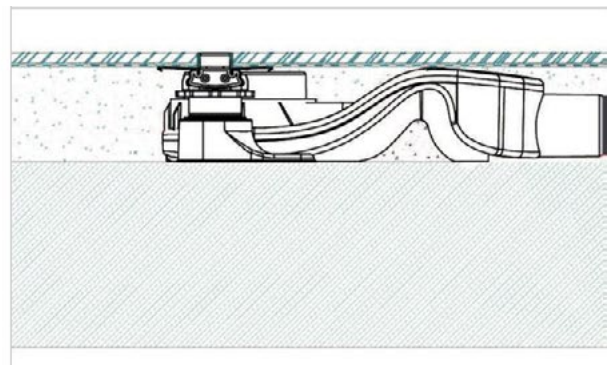

Przekrój syfonu i jego instalacja

- Tkanina izolacyjna
- Klej
- Warstwa hydroizolacyjna
- Szpachla
- Posadzka betonowa

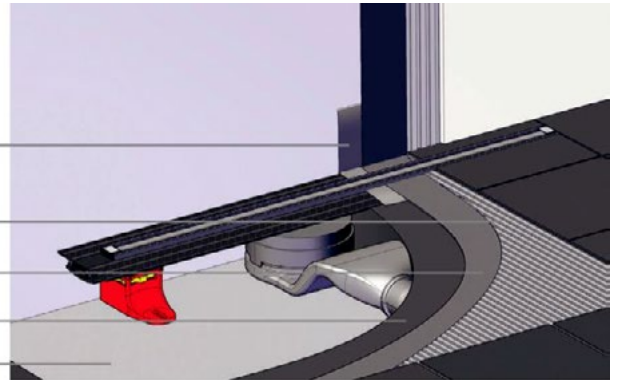

Montage

- Koncówka
- Ruszt
- Zestaw do regulacji wysokości rusztu
- Sitko do wyłapywania zanieczyszczeń (naprz. włosów)
- Zakończenie
- Mankiet uszczelniający
- Odpływ do podłączenia syfon
- S-Syfon
- Regulowane nóżki

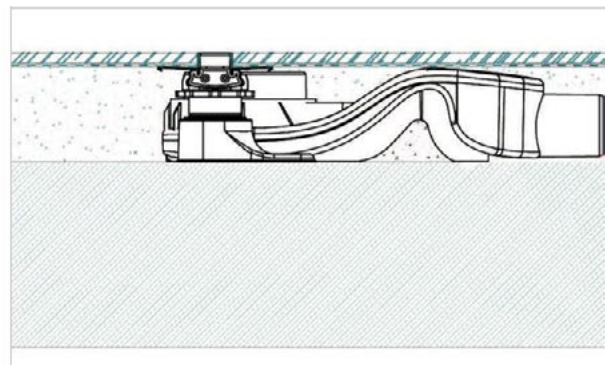

Szifon keresztmetszete és elhelyezése

- _____ Szigetelőanyag
- _____ Ragasztó
- _____ Vízszigelő réteg
- _____ Aljzatkiegyenítő
- _____ Betonlap

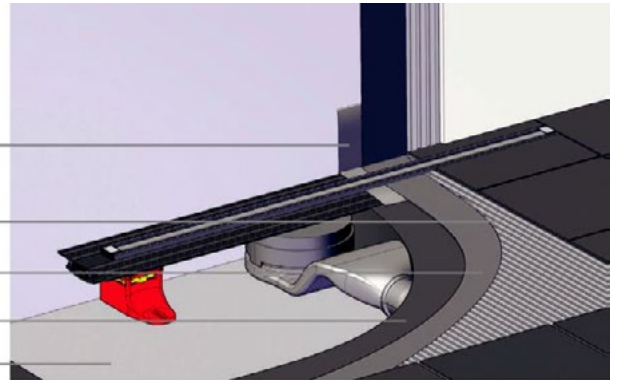

Beépítés

- _____ Végzáró
- _____ Rost
- _____ Szett a rost magasság beállításához
- _____ Szennyeződesek elleni rács (pl. haj)
- _____ Végzáró
- _____ Vízszigelő gallér
- _____ Szifon bekötő torok
- _____ S-Szifon
- _____ Szintező lábak

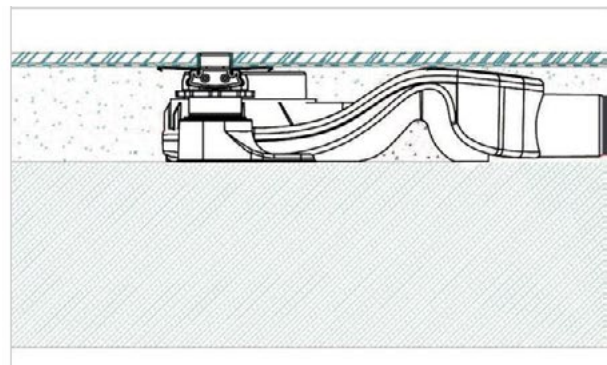

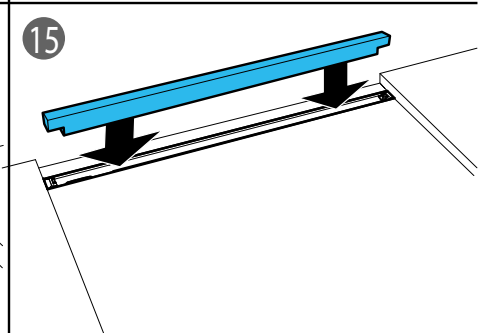
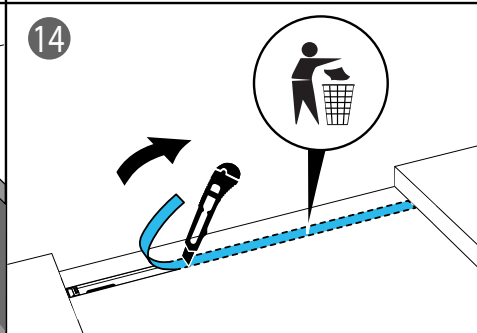
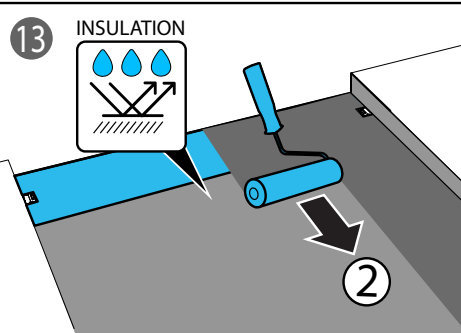
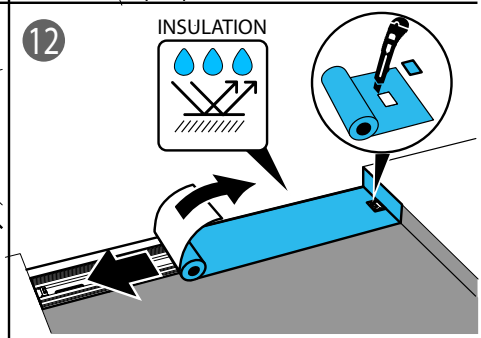
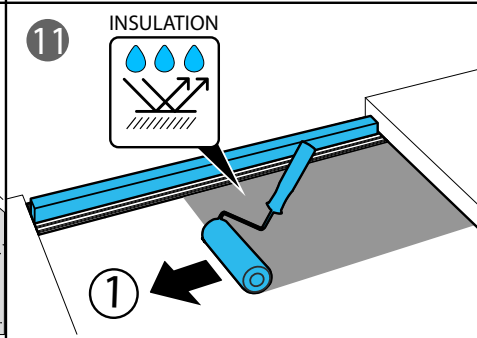
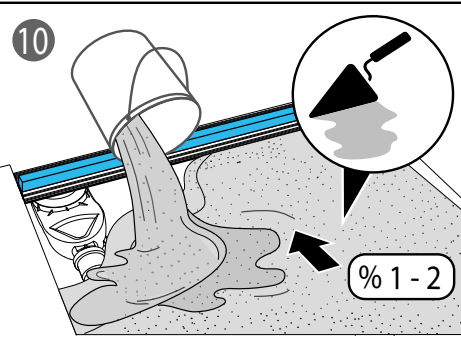
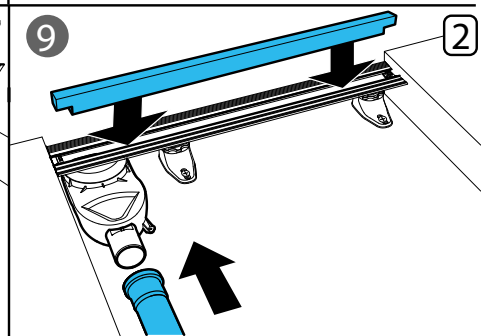
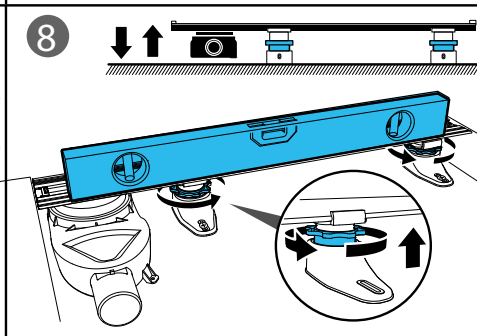
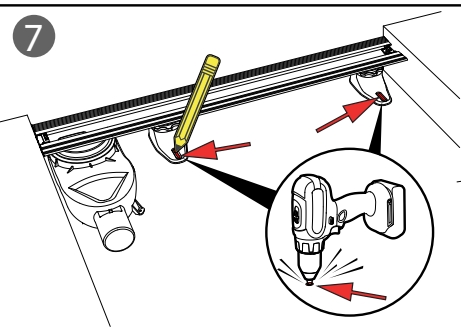
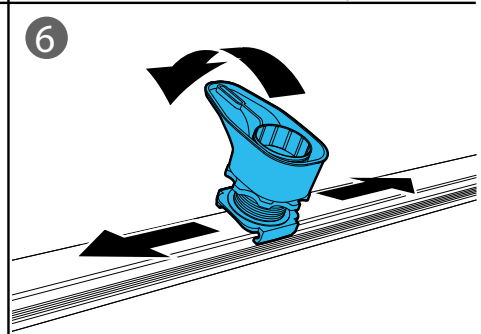
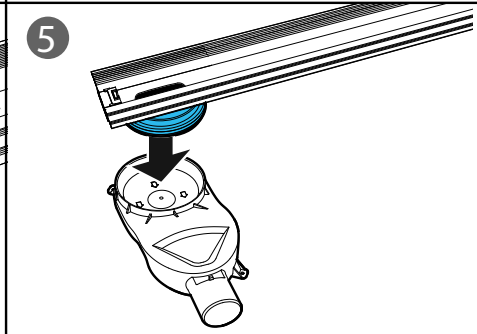
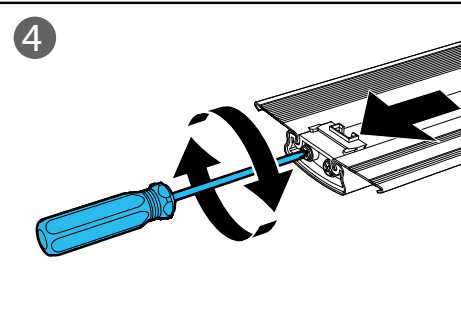
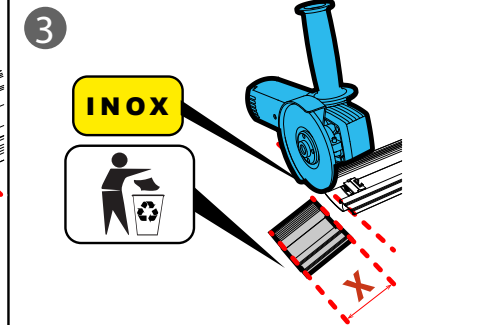
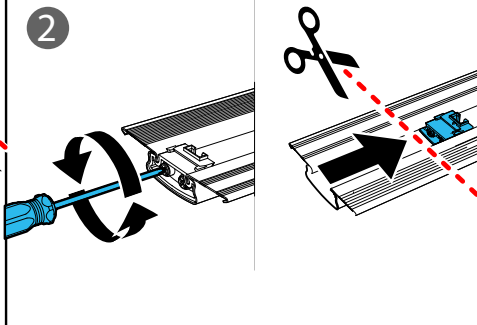
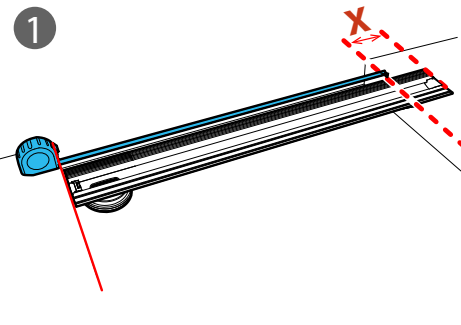
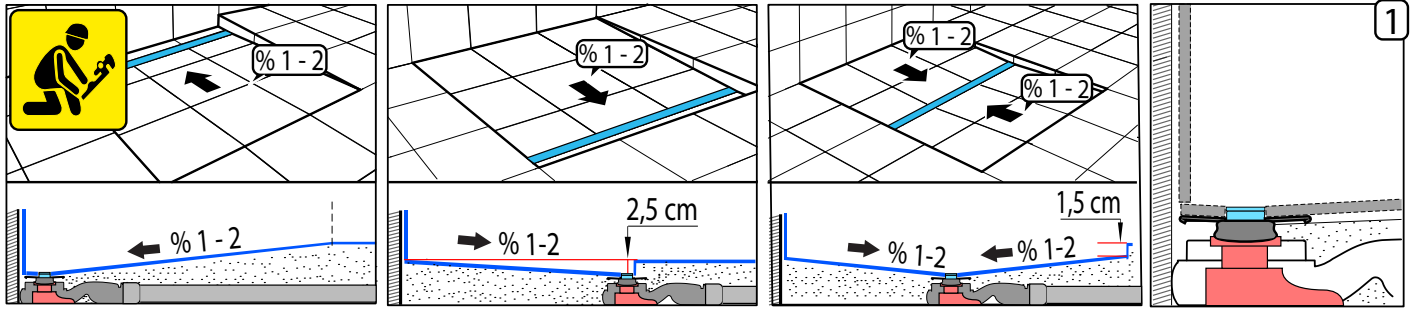

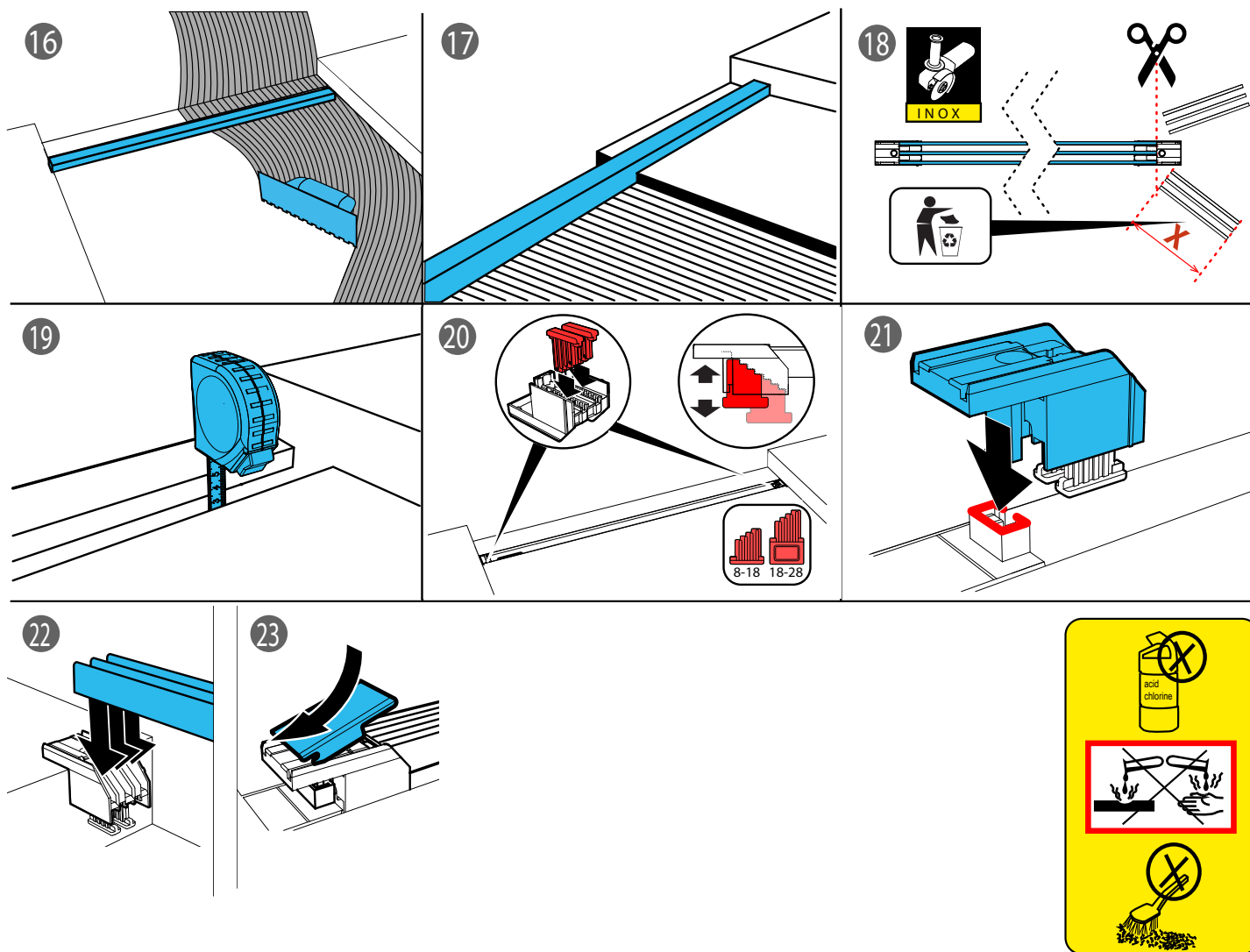

CZ UPOZORNĚNÍ A POKYNY K ÚDRŽBĚ

Rošt pravidelně kontrolujte a čistěte. Konstrukce sifonu neumožňuje plný přístup do odpadního systému, sifon je možno čistit pouze chemicky. Údržba se provádí běžnými mycími a čisticími prostředky, určenými pro čištění domácích odpadů. Nerez ocel, ze které je kanálek vyroben je choulostivá na poškrábání, nepoužívejte abrazivní a hrubé prostředky jako je např. drátěnka. Též se vyvarujte použití agresivních chemických prostředků, jako jsou kyseliny, louhy, bělicí prostředky na bázi chloru, které mohou způsobit barevnou změnu povrchu výrobku.

SK UPOZORNENIE A POKYNY NA ÚDRŽBU

Rošt pravidelne kontrolujte a čistite. Konštrukcia sifónu neumožňuje plný prístup do odpadového systému, sifón je možné čistiť iba chemicky. Údržba sa vykonáva bežnými umývacími a čistiacimi prostriedkami, určenými pre čistenie domácich odpadov. Nerez ocel, z ktorej je kanálik vyrobený je chúlóstivá na poškrábanie, nepoužívajte abrazívne a hrubé prostriedky ako je napr. drôtenka. Tiež sa vyvarujte použitiu agresívnych chemických prostriedkov, ako sú kyseliny, luhy, bieliace prostriedky na báze chlóru, ktoré môžu spôsobiť farebnú zmenu povrchu výrobku.

GB WARNINGS AND MAINTANCE INSTRUCTIONS

Check and clean the grate regularly. The construction of the siphon does not allow full access to the waste system, the siphon can only be cleaned chemically. Maintenance is performed with common detergents and cleaners designed for cleaning household waste. The stainless steel from which the channel is made is sensitive to scratching, do not use abrasive and coarse agents such as wire cloth. Also avoid the use of aggressive chemicals, such as acids, alkalis, chlorine-based bleaches, which can cause discoloration of the product surface.

D/A HINWEISE UND WARTUNGSANWEISUNG

Überprüfen und reinigen Sie den Rost regelmäßig. Die Konstruktion des Siphons ermöglicht keinen vollständigen Zugang zum Abflusssystem, der Siphon kann nur chemisch gereinigt werden. Die Wartung erfolgt mit üblichen Wasch- und Reinigungsmitteln zur Reinigung von Haushalt-Abflüssen. Edelstahl, aus welchem die Duschrinne besteht, ist sehr kratzempfindlich. Verwenden Sie daher keine abrasiven und groben Mittel wie Topfkratzer. Vermeiden Sie auch Verwendung von aggressiven Chemikalien wie Säuren, Laugen und Bleichmittel auf Chlorbasis, die zu Verfärbungen der Oberfläche des Produktes führen können.

PL OSTRZEŻENIE I ZALECANA KONSERWACJA

Regularnie sprawdzaj i czyść ruszt. Konstrukcja syfonu nie pozwala na pełny dostęp do systemu odpływowego, można go czyścić tylko chemicznie. Konserwacja przeprowadza się standardowo z wykorzystaniem zwykłych środków do usuwania nieczystości z niedostępnych rur. Stal nierdzewna, z której wykonany jest odpływ, jest wrażliwa na zarysowania, dlatego do czyszczenia nie używaj materiałów z szorstką powierzchnią. Unikaj stosowania agresywnych środków chemicznych, takich jak kwasy, alkalie, wybielacze na bazie chloru, które mogą powodować przebarwienia na powierzchni produktu.

H FIGYELMEZTETÉSEK ÉS KARBANTARTÁSI UTASÍTÁSOK

Rendszeresen ellenőrizze, tisztítsa a rácsot. A szifon felépítése nem teszi lehetővé a teljes hozzáférést a bűzelzáróhoz, így a szifont csak vegyileg lehet tisztítani. A karbantartást a szokásos háztartásra alkalmas szennyvíztisztító, vagy arra ajánlott tisztítószerrel tanácsos elvégezni. A padlóösszefolyó rozsdamentes acél részei kényesek a karcolásra, ezért ne használjon durva súroló szereket és eszközöket a felület tisztításához. Kerülje az agresszív anyagok pl. savak, lúgok, klór alapú tisztítók használatát amelyek felület elszíneződést okozhatnak.